

# TOSHIBA

Leading Innovation >>>

## KLIMATIZAČNÍ JEDNOTKA (DĚLENÝ TYP) Uživatelská příručka



### Pokojevé jednotka

Pro komerční použití

Název modelu:

Typ se skrytým rozvodem vzduchu

**RAV-SM406BTP-E**

**RAV-SM456BTP-E**

**RAV-SM566BTP-E**

**RAV-SM806BTP-E**

**RAV-SM1106BTP-E**

**RAV-SM1406BTP-E**

**RAV-SM1606BTP-E**

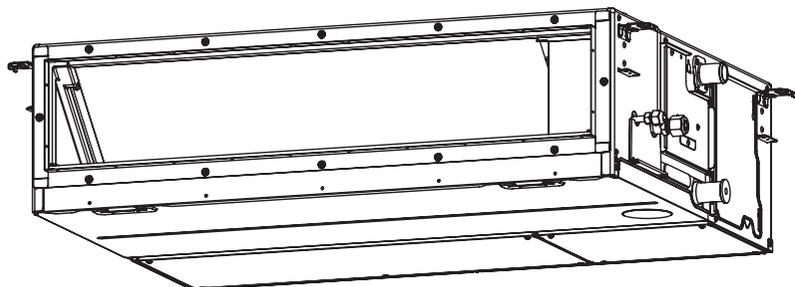

Translated instruction

**POUŽITÍ NOVÉHO CHLADIVA**

Tato klimatizace používá chladivo R410A, které je šetrné k životnímu prostředí.

Toto zařízení není určeno pro použití osobami (včetně dětí) s omezenými fyzickými, smyslovými či mentálními schopnostmi nebo s nedostatkem zkušeností a znalostí, pokud jim nebyl zajištěn dohled či instruktáž týkající použití tohoto zařízení osobou, která je zodpovědná za jejich bezpečnost.

**Obsah**

<b>1 Bezpečnostní upozornění</b>	<b>2</b>
<b>2 Názvy dílů</b>	<b>4</b>
<b>3 Drátový dálkový ovladač</b>	<b>5</b>
<b>4 Řádné používání</b>	<b>6</b>
<b>5 Provoz časovače</b>	<b>7</b>
<b>6 Režim úspory energie</b>	<b>8</b>
<b>7 Údržba</b>	<b>9</b>
<b>8 Odstraňování problémů</b>	<b>10</b>
<b>9 Pracovní operace a výkon</b>	<b>11</b>
<b>10 Instalace</b>	<b>11</b>
<b>11 Specifikace</b>	<b>12</b>

Děkujeme za zakoupení klimatizace značky Toshiba.

Pečlivě prostudujte tyto pokyny, které obsahují důležité informace týkající se směrnice „Strojní zařízení“ (Směrnice 2006/42/EC), a ujistěte se, že jim rozumíte.

Po přečtení si tyto pokyny nezapomeňte uložit na bezpečném místě společně s montážním návodem, který je dodáván s tímto výrobkem.

**Obecný název: Klimatizační jednotka**

**Definice kvalifikovaného instalačního či servisního technika**

Klimatizační jednotku musí nainstalovat, udržovat, opravovat a demontovat kvalifikovaný instalační technik nebo pracovník. Pokud je nutno provést některý z těchto úkolů, požádejte o jeho vykonání kvalifikovaného instalačního technika nebo pracovníka.

Kvalifikovaný instalační technik nebo pracovník je osoba, která disponuje kvalifikací a znalostmi popsány v níže uvedené tabulce.

Osoba	Kvalifikace a znalosti, kterými musí osoba disponovat
Kvalifikovaný instalační technik	<ul style="list-style-type: none"> <li>Kvalifikovaný instalatér je osoba, která instaluje, udržuje, stěhuje a demontuje klimatizace značky Toshiba Carrier Corporation. Tato osoba byla vyškolená pro instalaci, údržbu, stěhování a demontáž klimatizací značky Toshiba Carrier Corporation, nebo byla pro tyto činnosti poučena jednotlivcem či jednotlivci, kteří byli vyškoleni, a proto je důkladně seznámena se znalostmi ohledně těchto činností.</li> <li>Kvalifikovaný instalatér, jemuž je povoleno provádět elektrické práce obsažené v instalaci, stěhování a demontáži, disponuje kvalifikací týkající se této elektrické práce podle požadavků místních zákonů a předpisů, a jde tedy o osobu, která byla vyškolená v záležitostech elektrické práce na klimatizacích značky Toshiba Carrier Corporation, nebo byla v těchto záležitostech poučena jednotlivcem či jednotlivci, kteří byli vyškoleni, a proto je důkladně seznámena se znalostmi ohledně této práce.</li> <li>Kvalifikovaný instalatér, jemuž je povolena manipulace s chladivem a instalatérské práce obsažené v instalaci, stěhování a demontáži, disponuje kvalifikací týkající se této manipulace s chladivem a instalatérské práce podle požadavků místních zákonů a předpisů, a jde tedy o osobu, která byla vyškolená v záležitostech manipulace s chladivem a instalatérské práce na klimatizacích značky Toshiba Carrier Corporation, nebo byla v těchto záležitostech poučena jednotlivcem či jednotlivci, kteří byli vyškoleni, a proto je důkladně seznámena se znalostmi ohledně této práce.</li> <li>Kvalifikovaný instalatér, jemuž je povolena práce ve výškách, byl vyškolen v záležitostech práce ve výškách na klimatizacích značky Toshiba Carrier Corporation, nebo byl v těchto záležitostech poučen jednotlivcem či jednotlivci, kteří byli vyškoleni, a proto je důkladně seznámen se znalostmi ohledně této práce.</li> </ul>
Kvalifikovaný servisní technik	<ul style="list-style-type: none"> <li>Kvalifikovaný servisní technik je osoba, která instaluje, udržuje, stěhuje a demontuje klimatizace značky Toshiba Carrier Corporation. Tato osoba byla vyškolená pro instalaci, opravy, údržbu, stěhování a demontáž klimatizací značky Toshiba Carrier Corporation, nebo byla pro tyto činnosti poučena jednotlivcem či jednotlivci, kteří byli vyškoleni, a proto je důkladně seznámena se znalostmi ohledně těchto činností.</li> <li>Kvalifikovaný servisní technik, jemuž je povoleno provádět elektrické práce obsažené v instalaci, opravách, stěhování a demontáži, disponuje kvalifikací týkající se této elektrické práce podle požadavků místních zákonů a předpisů, a jde tedy o osobu, která byla vyškolená v záležitostech elektrické práce na klimatizacích značky Toshiba Carrier Corporation, nebo byla v těchto záležitostech poučena jednotlivcem či jednotlivci, kteří byli vyškoleni, a proto je důkladně seznámena se znalostmi ohledně této práce.</li> <li>Kvalifikovaný servisní technik, jemuž je povolena manipulace s chladivem a instalatérské práce obsažené v instalaci, opravách, stěhování a demontáži, disponuje kvalifikací týkající se této manipulace s chladivem a instalatérské práce podle požadavků místních zákonů a předpisů, a jde tedy o osobu, která byla vyškolená v záležitostech manipulace s chladivem a instalatérské práce na klimatizacích značky Toshiba Carrier Corporation, nebo byla v těchto záležitostech poučena jednotlivcem či jednotlivci, kteří byli vyškoleni, a proto je důkladně seznámena se znalostmi ohledně této práce.</li> <li>Kvalifikovaný servisní technik, jemuž je povolena práce ve výškách, byl vyškolen v záležitostech práce ve výškách na klimatizacích značky Toshiba Carrier Corporation, nebo byl v těchto záležitostech poučen jednotlivcem či jednotlivci, kteří byli vyškoleni, a proto je důkladně seznámen se znalostmi ohledně této práce.</li> </ul>

## ■ Výstražné informace na klimatizační jednotce

Indikace výstrahy	Popis
 <p><b>WARNING</b> <b>ELECTRICAL SHOCK HAZARD</b> Disconnect all remote electric power supplies before servicing.</p>	<p><b>VAROVÁNÍ</b> <b>NEBEZPEČÍ ÚRAZU ELEKTRICKÝM PROUDEM</b> Před zahájením servisních prací odpojte veškeré vzdálené zdroje elektrického napájení.</p>
 <p><b>WARNING</b> Moving parts. Do not operate unit with grille removed. Stop the unit before the servicing.</p>	<p><b>VAROVÁNÍ</b> Pohyblivé součásti. Jednotku nepoužívejte, pokud je sundaná mřížka. Před zahájením servisních prací jednotku zastavte.</p>
 <p><b>CAUTION</b> High temperature parts. You might get burned when removing this panel.</p>	<p><b>POZOR</b> Součásti s vysokou teplotou. Při demontáži tohoto panelu se můžete spálit.</p>
 <p><b>CAUTION</b> Do not touch the aluminum fins of the unit. Doing so may result in injury.</p>	<p><b>POZOR</b> Nedotýkejte se hliníkových žebér jednotky. Mohlo by dojít ke zranění.</p>
 <p><b>CAUTION</b> <b>BURST HAZARD</b> Open the service valves before the operation, otherwise there might be the burst.</p>	<p><b>POZOR</b> <b>NEBEZPEČÍ ROZTRŽENÍ</b> Před zahájením činnosti otevřete servisní ventily, jinak může dojít k roztržení.</p>

# 1 Bezpečnostní upozornění

Výrobce neponese žádnou zodpovědnost za škody způsobené nedodržením popisu, který je uveden v tomto návodu.

## VAROVÁNÍ

### Obecné pokyny

- Před spuštěním klimatizace pečlivě prostudujte návod k obsluze. Existuje řada důležitých věcí, na něž je třeba dbát při denním provozu.
- Montáž si nechejte provést od prodejce nebo profesionálního technika. Pouze kvalifikovaný montér(\*1) umí nainstalovat klimatizaci. Pokud klimatizaci instaluje nekvalifikovaná osoba, může to mít za následek problémy, jako jsou požár, úraz elektrickým proudem, zranění, unikání vody, hluk a vibrace.
- Nepoužívejte žádné jiné chladicí médium než je specifikováno pro doplnění nebo výměnu. Jinak může být v chladicím cyklu generován abnormálně vysoký tlak a tím dojít k poškození či explozi výrobku a tělesnému zranění.
- Místa, kde provozní hluk venkovní jednotky může rušit klid. (Zejména na hranicích pozemků se sousedy instalujte klimatizaci s ohledem na produkovaný hluk.)

### Přeprava a uložení

- Při přepravě klimatizace používejte pracovní obuv s pevnou špičkou, ochranné rukavice a další ochranný oděv.
- Při přepravě klimatizační jednotky nepřidržujte pásy obepínající kartónovou krabici. Při přetržení pásků by mohlo dojít k zranění.
- Při stohování obalových kartónů při uložení nebo přepravě dbejte na upozornění, která jsou uvedena na obalových kartónech. Stohování bez ohledu na upozornění může způsobit zřícení stohu.
- Klimatizace musí být přepravována ve stabilní poloze. Je-li některá část výrobku rozbitá, obraťte se na prodejce.
- Musí-li být klimatizace přepravována ručně, přenášejte ji ve dvou nebo více lidech.

### Instalace

- Elektrikářské práce týkající se klimatizační jednotky smí provádět pouze kvalifikovaný instalační technik(\*1) nebo pracovník(\*1). Tyto práce nesmí za žádných okolností provádět nekvalifikovaná osoba, protože výsledkem nesprávné elektroinstalace může být úraz elektrickým proudem či probíjení.
- Po dokončení instalační práce požádejte instalačního technika o vysvětlení poloh jističe elektrického obvodu. V případě výskytů potíží s klimatizací přepněte jistič do polohy OFF (vyp.) a obraťte se na servisního technika.
- Je-li jednotka instalována v malé místnosti, proveďte odpovídající opatření, která zaručí, aby v případě úniku chladicího média nedošlo k překročení mezní koncentrace. Při přijetí těchto opatření se obraťte na prodejce, od něhož jste klimatizační jednotku zakoupili. Nahromadění vysoce koncentrovaného chladicího média může způsobit nehodu v důsledku nedostatku kyslíku.
- Klimatizační jednotku neinstalujte v místech, kde hrozí nebezpečí úniku hořlavých plynů. Pokud by docházelo k úniku hořlavých plynů a k jejich koncentraci v blízkosti jednotky, může dojít k požáru.
- Pro díly kupované zvlášť používejte pouze výrobky specifikované společností. Použití jiných výrobků může způsobit požár, úraz elektrickým proudem, únik vody či jiné potíže. Provedení instalace svěťte odbornému pracovníkovi.
- Potvrďte, že je uzemnění provedeno správně.

### Obsluha

- Před otevřením krytu elektrické skříně pokojové jednotky nebo servisního panelu venkovní jednotky přepněte jistič do polohy vypnuto (OFF). Nebude-li jistič nastaven do polohy vypnuto (OFF), při kontaktu s vnitřními díly jednotky může dojít k úrazu elektrickým proudem. Demontáž krytu elektrické skříně pokojové jednotky nebo servisního panelu venkovní jednotky smí provádět pouze kvalifikovaný montážní pracovník(\*1) nebo servisní technik(\*1).
- Uvnitř klimatizace jsou oblasti vysokého napětí a rotující součásti. Nesnímejte servisní panel venkovní jednotky, protože hrozí riziko úrazu elektrickým proudem nebo zachycení prstů a jiných předmětů rotujícími díly. Je-li nutná práce zahrnující demontáž těchto součástí, obraťte se na kvalifikovaného instalačního či servisního technika(\*1).
- Jednotky nestěhujte ani neopravujte sami. Protože uvnitř jednotky se nachází vysoké napětí, při demontáži krytu a hlavní jednotky může dojít k úrazu elektrickým proudem.
- Pro čištění filtru vnitřní jednotky nebo výkon podobných prací představuje práci ve výškách; použijte žebřík vysoký min. 50 cm. Protože při práci ve výškách existuje riziko pádu ze žebříku a následného zranění, tento druh práce nesmí být vykonáván nekvalifikovanými osobami. Musí-li být tento druh práce vykonán, nedělejte to sami ale požádejte o to kvalifikovaného instalačního technika(\*1) či kvalifikovaného servisního technika(\*1).
- Nedotýkejte se hliníkového žebra venkovní jednotky. Mohli byste se poranit. Musí-li dojít k dotyku žebér, nedělejte to sami, ale požádejte o to kvalifikovaného instalačního technika(\*1) nebo kvalifikovaného servisního technika(\*1).
- Na vršek venkovní jednotky nelezte ani nepokládejte předměty. Z venkovní jednotky můžete spadnout nebo mohou spadnout ony předměty a způsobit zranění.
- Na místo, které je přímo vystaveno proudu vzduchu z klimatizační jednotky, neumísťujte žádné spalovací zařízení, protože by mohlo docházet k nedokonalému spalování.

- Je-li klimatizace provozována v blízkosti spalovacích zařízení, provádějte dostatečné větrání místnosti. Špatná ventilace způsobí nedostatek kyslíku.
- Je-li klimatizace používána v uzavřené místnosti, zajistěte dostatečné větrání místnosti. Špatná ventilace způsobí nedostatek kyslíku.
- Dlouhodobě přímo nevystavujte své tělo studenému vzduchu a neochlazujte se příliš. Toto může mít za následek poškozenou fyzickou kondici a nemoc.
- Nikdy nezasunujte prst nebo tyč do otvoru pro přívod nebo odvod vzduchu. Toto může mít za následek zranění, protože ventilátor v jednotce se otáčí vysokou rychlostí.
- Obratě se na obchod, kde jste klimatizaci zakoupili, pokud se klimatizace (chlazení nebo topení) neprovádí správně, protože příčinou může být únik chladiva. O podrobnostech opravy se poraďte s kvalifikovaným servisním technikem (\*1), pokud oprava zahrnuje další doplnění chladiva.
- Před čištěním zastavte chod klimatizace a nastavte jistič do polohy vypnuto. Jinak to může mít za následek zranění, protože ventilátor v jednotce se otáčí vysokou rychlostí.

#### Opravy

- Pokud u klimatizační jednotky zaznamenáte jakýkoli problém (jako je zobrazení závady na displeji, zápach spáleniny, neobvyklé zvuky, přestane-li klimatizační jednotka chladit nebo topit nebo dojde-li k úniku vody), klimatizační jednotky se nedotýkejte, ale přepněte jistič do polohy vypnuto (OFF) a obraťte se na kvalifikovaného pracovníka(\*1). Podnikněte takové opatření, které zaručí, že napájení nebude zapnuto (např. značkou „Mimo provoz“ v blízkosti jističe) do příchodu kvalifikovaného servisního technika(\*1). Používání klimatizační jednotky v poruchovém stavu může způsobit zhoršení mechanických problémů nebo může vést k úrazu elektrickým proudem a jiným problémům.
- Zjistíte-li poškození krytu ventilátoru, nepřibližujte se k venkovní jednotce, ale nastavte jistič do polohy vypnuto (OFF) a obraťte se na kvalifikovaného servisního technika(\*1), který provede opravu. Dokud nebudou opravy dokončeny, nepřepínejte jistič do polohy zapnuto (ON).
- Zjistíte-li hrozící nebezpečí pádu pokojové jednotky, nepřibližujte se k ní, ale přepněte jistič do polohy vypnuto (OFF) a obraťte se na kvalifikovaného montážního pracovníka(\*1) nebo kvalifikovaného servisního technika(\*1), který provede opravu. Dokud nebude jednotka znovu upevněna, nepřepínejte jistič do polohy zapnuto (ON).
- Zjistíte-li hrozící nebezpečí převrácení venkovní jednotky, nepřibližujte se k ní, ale přepněte jistič do polohy vypnuto (OFF) a obraťte se na kvalifikovaného montážního pracovníka(\*1) nebo kvalifikovaného servisního technika(\*1), který provede opravu. Dokud nejsou zlepšení nebo opravy dokončeny, nepřepínejte jistič obvodu do polohy ON (zap.).
- Nikdy neupravujte výrobky. Nikdy také nedemontujte ani neupravujte díly. Může to způsobit požár, úraz elektrickým proudem či jiné zranění.

#### Přemístění

- Má-li být klimatizace přemístěna, neprovádějte tento úkon sami, ale obraťte se na kvalifikovaného montážního pracovníka(\*1) nebo kvalifikovaného servisního technika(\*1). Není-li klimatizace řádně přestěhována, může dojít k úrazu elektrickým proudem nebo požáru.

## VÝSTRAHA

### Odpojení zařízení od elektrické sítě.

- Toto zařízení musí být připojeno k elektrické síti pomocí vypínače s min. vzdáleností mezi kontakty 3 mm.

### U elektrického vedení pro napájení této klimatizace musí být použita instalační pojistka (mohou být použity všechny typy).

#### Instalace

- Drenážní hadici řádně položte, aby byl odvod perfektní. Nesprávný odtokový systém může způsobit zatopení domu a poškození nábytku.
- Připojte klimatizaci k vyhrazenému elektrickému obvodu s jmenovitým napětím, aby nedošlo k závadě jednotky nebo požáru.
- Ujistěte se, že je venkovní jednotka upevněná k podložce. Jinak může dojít ke spadnutí jednotky nebo jiným nehodám.

#### Obsluha

- Klimatizace nesmí být použita pro speciální aplikace (jako jsou například uchovávání potravin, ochrana přesných přístrojů nebo uměleckých děl, pro chov zvířat, do automobilů, do plavidel atd.).
- Nedotýkejte se spínačů vlhkými prsty, protože by mohlo dojít k úrazu elektrickým proudem.
- Nebude-li klimatizace dlouhou dobu používána, z bezpečnostních důvodů vypněte hlavní vypínač nebo jistič obvodu.
- Má-li klimatizace trvale pracovat s původním výkonem, provozujte ji v rozsahu pracovních teplot, který je uveden v pokynech. Jinak může dojít k chybné funkci nebo úniku vody z jednotky.
- Zajistěte, aby do dálkového ovladače nevnikla voda. Nevylíjte na ní šťávu, vodu ani jinou kapalinu.
- Nemyjte klimatizaci. Mohlo by dojít k úrazu elektrickým proudem.
- Po dlouhodobém používání zkontrolujte, zda se nepoškodila montážní základna a další vybavení. Ponechat je v takovém stavu může mít za následek spadnutí jednotky a zranění.
- V blízkosti klimatizace nenechávejte hořlavé spreje nebo další hořlavé materiály a nestříkejte hořlavý aerosol přímo na klimatizaci. Mohou se vznítit.
- Před čištěním zastavte chod klimatizace a nastavte jistič do polohy vypnuto. Jinak to může mít za následek zranění, protože ventilátor v jednotce se otáčí vysokou rychlostí.
- Čištění klimatizace nechejte provést prodejcem. Nesprávný způsob čištění klimatizace může vést k poškození plastových dílů, izolace elektrických dílů nebo jiných součástí, což může vést k poruše. V nejhorším případě může dojít k úniku vody, k úrazu elektrickým proudem, k emisím kouře nebo k požáru.
- Na jednotku nepokládejte nádobu s vodou, jako je váza. Může dojít k vniknutí vody do jednotky, to může způsobit poškození elektrické izolace a mít za následek úraz elektrickým proudem.

(\*1) Viz „Definice kvalifikovaného instalačního či servisního technika“.

## ■ Informace o přepravě, manipulaci a uložení kartonové krabice

### ◆ Příklady značení na kartonové krabici

Symbol	Popis	Symbol	Popis
	Chraňte před vlhkem		Neupustte
	Křehké		Nepokládejte na bok
 5 cartons	Stohovací výška (v tomto případě lze vytvořit stoh z 6 kartonových krabic)		Nechodte po této kartonové krabici
	Touto stranou nahoru		Nestoupejte
	Zacházejte opatrně		

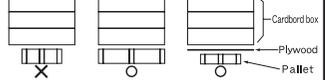
Další výstrahy	Popis
 <div style="border: 1px solid black; padding: 5px; width: fit-content;"> <p><b>Caution</b></p> <p>Injury possibility. Don't handle with packing band, or may get injured in case of broken band.</p> </div>	<p><b>Upozornění</b></p> <p>Riziko zranění. Nedržte za balicí pásku – pokud by se přetrhla, mohlo by dojít kúrazu.</p>
<p><b>Stacking notice.</b></p> <p>In case that cardboard boxes protrude out of pallet when stacking, lay a 10mm thick plywood over the pallet.</p> 	<p><b>Stohovací upozornění.</b></p> <p>V případě, kdy kartónové krabice při stohování vyčnívají z palety, položte na přepravní paletu desku z překližky s tloušťkou 10 mm.</p>

## 2 Názvy dílů

### ■ Vnitřní jednotka

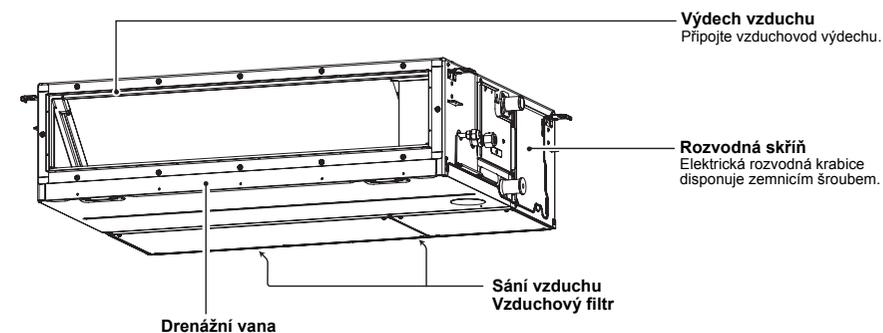

### ■ Venkovní jednotka (Konstrukce se liší v závislosti na venkovní jednotce. Následující obrázky zobrazují pouze příklad.)

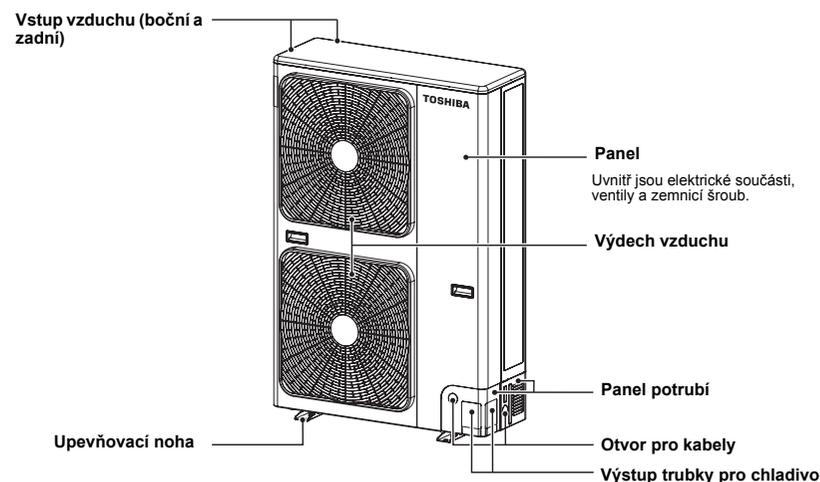

# 3 Drátový dálkový ovladač

Tento dálkový ovladač dokáže řídit provoz až 8 vnitřních jednotek.

## ■ Část displeje

Níže uvedený obrázek displeje ukazuje všechny ikony. Při provozu jednotky budou zobrazeny pouze relevantní ikony.

- Při prvním zapnutí ochranného jističe bude na displeji dálkového ovladače blikat **SETTING**.
- Když tato ikona bliká, dochází k automatickému ověřování modelu. Před použitím dálkového ovladače počkejte, až se zobrazení ikony **SETTING** zruší.

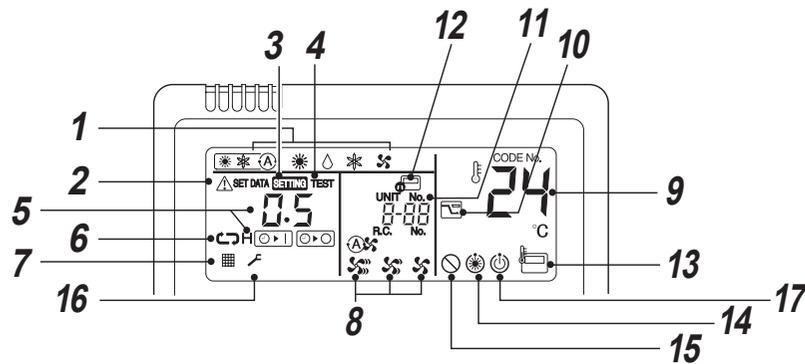
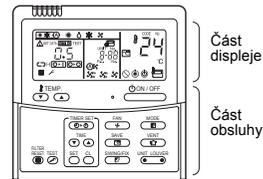

- 1 Provozní režim**  
Zobrazí se vybraný provozní režim.
- 2 Zobrazení Error**  
Zobrazí se při provozu ochranného zařízení nebo při výskytu chyby.
- 3 Zobrazení SETTING**  
Zobrazí se při nastavení časovače či jiných nastaveních.
- 4 Zobrazení TEST (zkušební běh)**  
Zobrazí se při zkušebnímu běhu.
- 5 Zobrazení časovače**  
Je zobrazen zvolený čas časového spínače. Když dojde k chybě, zobrazí se kód chyby.
- 6 Zobrazení režimu časovače**  
Zobrazí se vybraný režim časovače.
- 7 Zobrazení filtru**  
Potřeba vyčistit vzduchový filtr.

- 8 Zobrazení rychlosti ventilátoru**  
Je zobrazen zvolený režim otáček ventilátoru.  
(Auto)   
(High)   
(Med.)   
(Low) 
- 9 Zobrazení nastavené teploty**  
Zobrazí se vybraná nastavená teplota.
- 10 Zobrazení režimu úspory energie**  
Šetří energii omezením rychlosti (kapacity) kompresoru.

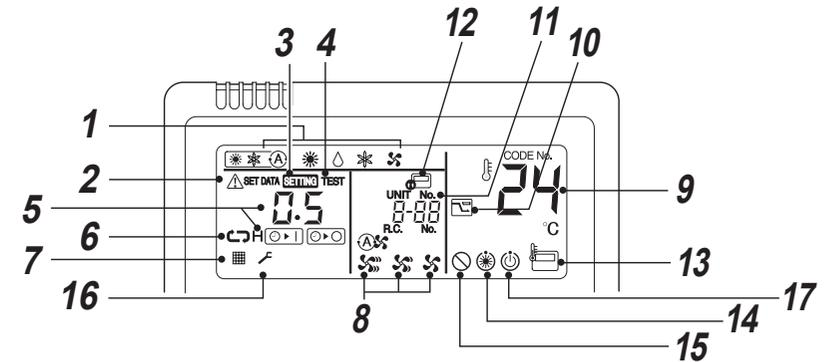

- 11 Zobrazení UNIT No.**  
Je zobrazeno zvolené číslo pokojové jednotky. Je zobrazeno také číslo pokojové nebo venkovní jednotky, u které došlo k chybě.
- 12 Zobrazení ústředního řízení**  
Zobrazí se v případě, že klimatizace je používána v rámci ústředního řízení spolu s dálkovým ovladačem ústředního řízení.  
Je-li dálkový ovladač deaktivován systémem ústředního řízení,  bliká. Obsluha tlačítka není akceptována.  
Obsluha tlačítka není akceptována, i když stisknete tlačítka ON / OFF, MODE nebo TEMP. (Nastavení prováděná dálkovým ovladačem se liší podle režimu ústředního řízení. Podrobnosti viz návod k obsluze dálkového ovladače ústředního řízení.)
- 13 Zobrazení čidla dálkového ovladače**  
Zobrazí se během použití čidla dálkového ovladače.
- 14 Zobrazení Pre-heat**  
Zobrazí se, když je aktivován režim topení nebo inicializován odmrazovací cyklus. Při zobrazení této ikony se zastaví vnitřní ventilátor.
- 15 Zobrazení absence funkce**  
Zobrazí se, když daný model nedispонуje požadovanou funkcí.
- 16 Servisní displej**
- 17 Displej připraven na provoz**  
Tento displej se objevuje u některých modelů.

## ■ Část obsluhy

Pro výběr požadované operace stiskněte příslušné tlačítko.

- Řídicí systém ukládá příkazy v paměti a po úvodním nastavení nejsou třeba žádná další nastavení, pokud je nechcete změnit. Provoz klimatizace lze obsluhovat stisknutím tlačítka .

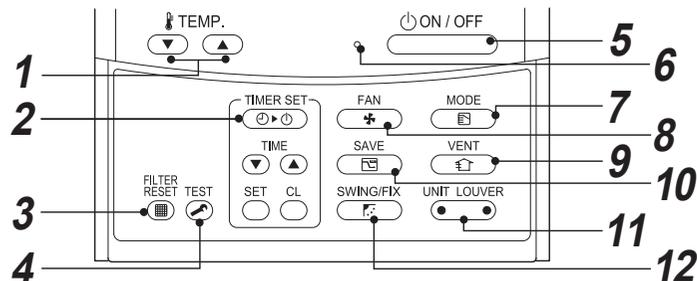

### 1 Tlačítko (nastavení teploty)

Upraví teplotní stupeň.

Stisknutím  nebo  zvolte požadovaný teplotní stupeň.

### 2 Tlačítko (nastavení časovače)

Slouží k nastavení časovače.

### 3 Tlačítko (reset filtru)

Resetuje ikonu „“ po vyčištění filtru.

### 4 Tlačítko (zkušební běh)

Slouží pouze k servisu.

(Toto tlačítko nepoužívejte za běžného provozu.)

### 5 Tlačítko (zapnutí/vypnutí)

Stisknutím tohoto tlačítka dojde k zapnutí provozu, a dalším stisknutím k jeho vypnutí.

Po zastavení provozu zhasne jeho indikátor a zruší se zobrazení všech displejů.

### 6 Indikátor provozu

Při zapnutí jednotky svítí zelené světlo.

Indikátor bliká při práci ochranného zařízení nebo výskytu chyby.

### 7 Tlačítko (provozní režim)

Vybírá požadovaný provozní režim.

### 8 Tlačítko (rychlost ventilátoru)

Vyberte požadovanou rychlost ventilátoru.

### 9 Tlačítko (ventilace)

Použijte při připojení soupravy nucené ventilace (místní pořízení).

- Zobrazí-li se „“ na dálkovém ovladači po stisknutí tohoto tlačítka, není souprava ventilace připojena.

### 10 Tlačítko (provoz úspory energie)

Slouží k přechodu do režimu úspory energie.

### 11 Tlačítko (Tlačítko výběru jednotky/lamely)

Vybírá číslo jednotky (vlevo) a číslo lamely (vpravo).

**UNIT:**

Vybírá vnitřní jednotku, když jeden dálkový ovladač řídí více vnitřních jednotek.

**LOUVER:**

Bez funkce.

### 12 Tlačítko (směr výkyvu/lamely)

Bez funkce.

### Volitelné:

#### **Čidlo dálkového ovladače**

Teplota je obvykle zjišťována teplotním čidlem vnitřní jednotky. Teplotu lze také zjišťovat v okolí dálkového ovladače.

Pro podrobnosti se obraťte na prodejce, od něhož jste zakoupili klimatizaci.

## 4 Řádné používání

Používáte-li klimatizaci poprvé nebo změníte-li její nastavení, postupujte podle níže uvedených pokynů. Nastavení se ukládají v paměti a při zapnutí jednotky je lze kdykoli zobrazit stisknutím tlačítka .

### ■ Příprava

- Je-li zapnutý jistič, na dálkovém ovladači je zobrazeno rozdělení vedení.

\* Po zapnutí jističe dálkový ovladač asi 1 minutu neakceptuje žádný příkaz, ale v tomto případě se nejedná o závadu.

#### **POŽADAVEK**

Budete-li klimatizaci znovu zapínat po dlouhodobé nečinnosti, minimálně 12 hodin před jejím spuštěním nastavte jistič do polohy zapnuto.

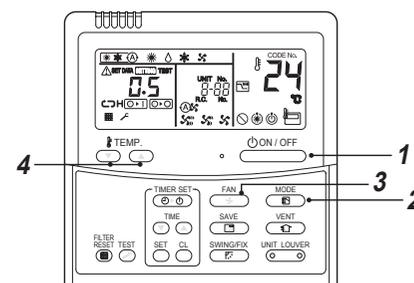

### 3 Pomocí tlačítka „“ zvolte otáčky ventilátoru.

Každým stisknutím tlačítka dojde ke změně zobrazení níže uvedeném pořadí.

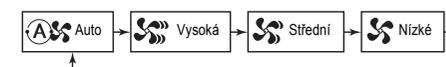

- Pracuje-li ventilátor v režimu „ Auto“, otáčky ventilátoru jsou nastaveny na základě rozdílu mezi nastaveným bodem a pokojovou teplotou.

- Není-li při provozu v režimu topení teplota v místnosti dostatečně vysoká při nastavení otáček na režim „ Med.“ nebo „ High“.
- Čidlo teploty detekuje teplotu cirkulujícího vzduchu v pokojové jednotce, která se může v závislosti na montážních podmínkách lišit od aktuální teploty v místnosti. Nastavený bod je cílovou pokojovou teplotou. (Režim „ Auto“ nemůže být zvolen v provozním režimu ventilátor (Fan).)

### 4 Stisknutím tlačítka „TEMP.“ nebo „TEMP.“ zvolte požadovaný nastavený bod.

#### **Zastavení**

Stiskněte tlačítko .

Dojde ke zhasnutí indikátoru provozu a zastavení klimatizace.

### Spuštění

#### 1 Stiskněte tlačítko .

Dojde k rozsvícení indikátoru provozu a spuštění klimatizace.

#### 2 Pomocí tlačítka „“ vyberte provozní režim.

Každým stisknutím tlačítka dojde ke změně zobrazení níže uvedeném pořadí.

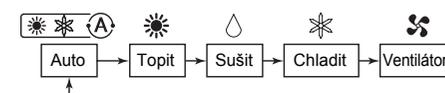

**POZNÁMKA****Automatické změny režimu**

- Je-li jednotka v režimu Auto, jednotka zvolí provozní režim (chlazení, topení nebo pouze ventilátor) na základě uživatelem nastavené teploty.
- Pokud režim Auto nevyhovuje, můžete vybrat požadované podmínky ručně.

**Topení**

- Při zadání požadavku na topení se jednotka spustí přibližně 3 až 5 minut po výběru tohoto režimu.
  - Po zastavení provozu topení může fan pokračovat v činnosti přibližně 30 sekund.
  - Dosáhne-li pokojová teplota nastavené hodnoty, venkovní jednotka se zastaví a v činnosti bude pokračovat ventilátor pokojové jednotky s extrémně nízkými otáčkami.
- Při odmrazovacím provozu se zastaví ventilátor k prevenci výdechu chladného vzduchu. (Zobrazí se ikona „☀“ (předehřátí).)

**Dojde-li k obnovení provozu po zastavení**

- Při pokusu o znovuspuštění jednotky ihned po jejím zastavení nedojde k 3 obnovení provozu přibližně minuty; jedná se o ochranu kompresoru.

**■ Provoz na 8°C (pro předehřátí objektu)**

(Pouze pro modely SDI řady 4 a pro modely DI řady 4, 3 (RAV-SP\*\*\*4AT / RAV-SM\*\*\*4AT a \*\*\*3AT))

Klimatizace dokáže řídit teplotu ohřevu na hodnotě přibližně 8°C v režimu topení.

**Činnost ohřevu na 8°C vyžaduje nastavení pomocí drátového dálkového ovladače. Požádejte instalátéra nebo prodejce o toto nastavení podle návodu k instalaci vnitřní jednotky.**

**Spuštění**

1. Stisknutím tlačítka TEMP. (▼) nastavte zobrazenou teplotu na 18 °C v režimu ohřevu.
2. Stisknutím tlačítka TEMP. (▼) po dobu min. 4 sekund nastavte zobrazenou teplotu na 8°C.

**Zastavení**

1. Stisknutím tlačítka TEMP. (▲) nastavte zobrazenou teplotu na 18 °C.
  - Klimatizace přejde zpět do normálního režimu HEAT. Zvolte požadovanou teplotu a provozní režim.

**POZNÁMKA**

- Teplota vzduchu ve výdechu je nižší než při normálním provozu topení.
- V závislosti na umístění instalace dálkového ovladače nemusí být vzduch v místnosti rovnoměrně zahřátý.
- V závislosti na velikosti místnosti nebo podmínkách instalace nemusí teplota v místnosti dosáhnout 8 °C.
- Během režimu ohřevu na 8°C je k dispozici nastavení otáček ventilátoru. Provoz ohřevu na 8°C se zruší v následujících případech.
  - Při zastavení činnosti pomocí tlačítka .
  - Při výběru jiného provozního režimu pomocí tlačítka .
  - Při změně nastavení teploty či provozního režimu nebo spuštění/zastavení provozu pomocí bezdrátového dálkového ovladače či dálkového ovladače ústředního řízení.
- Při použití tohoto provozního režimu dodržujte řádné provozní hodiny. Doporučujeme vám, abyste požádali servisní pracovníky o pravidelnou údržbu klimatizace.

# 5 Provoz časovače

K dispozici jsou tři režimy časového spínače: (Je umožněno nastavení až na 168 hodin.)

- Časovač vypnutí : Při dosažení nastaveného času dojde k vypnutí jednotky.
- Časovač opakovaní vypnutí : Při dosažení nastaveného času dojde k vypnutí jednotky každý den.
- Časový spínač zapnutí : Při dosažení nastaveného času dojde k zapnutí jednotky.

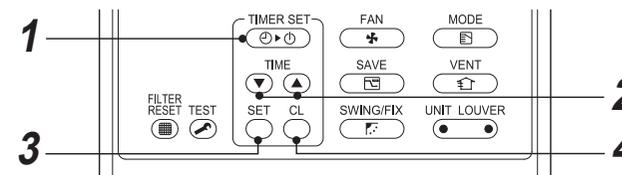
**Nastavení****1 Stiskněte tlačítko .**

Každým stisknutím tlačítka dojde ke změně režimu časovače.

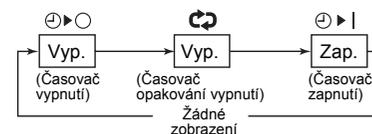

-  a displej časovače blikají.

**2 Stisknutím  zvolte „nastavený čas“.**

- Každým stisknutím tlačítka  dojde k 0.5 prodloužení nastaveného času o 30 hod. (minut). Při nastavení časového spínače na dobu delší než 24 hodin lze měnit nastavení času v krocích po 1 hodině. Maximální nastavený čas je 168 hod. (7 dnů). Dálkový ovladač zobrazí nastavený čas pomocí hodin (od 0.5 do 23.5 hod.) (\*1) nebo počtu dnů a hodin (čas větší nebo roven 24 hod.) (\*2), viz obr. níže.
- Každým stisknutím tlačítka  dojde ke zkrácení nastaveného času o 0.5 hod. (30 minut) (0.5 - 23.5 hod.) nebo 1hod. (24 - 168 hod.).

**Příklad displeje dálkového ovladače**

- **23.5 hod. (\*1)**



- **34 hod. (\*2)**



Počet dnů      Čas

 ukazuje 1 den (24 hodin).

 ukazuje 10 hodin. (Celkem 34 hodin)

**3 Stiskněte tlačítko .**

 ikonka zmizí, rozsvítí se zobrazení času a bude blikat ikonka  nebo . (Je-li aktivován časový spínač zapnutí, bude zobrazen čas a ikonka časového spínače zapnutí  a ostatní zobrazení zmizí.)

**4 Storno provozu časovače**

Stiskněte tlačítko . Ikonka časového spínače zmizí.

**POZNÁMKA**

- Když časovač zastaví provoz po dosažení nastaveného času, časovač opakovaní zapnutí obnoví provoz na stisknutí tlačítka  a zastaví provoz po době, kdy časovač dosáhne nastaveného času.
- Stisknete-li tlačítko  při aktivaci funkce časového spínače vypnutí a je-li klimatizace v provozu, indikace funkce časového spínače zmizí a po uplynutí zhruba 5 sekund se objeví znovu. Je tomu tak kvůli běžnému zpracování dat dálkového ovladače.

## 6 Režim úspory energie

Režim úspory energie šetří spotřebu zařízení omezením maximálního proudu; to ovlivňuje kapacitu topení či chlazení, kterou může jednotka vygenerovat.

**Stiskněte tlačítko  během provozu.**

- Klimatizace přejde do režimu úspory energie.
- Na displeji se zobrazí .

**Režim úspory energie zůstane v platnosti, dokud není zrušen.**

**Chcete-li zrušit režim úspory energie, stiskněte znovu tlačítko .**

 zmizí.

### ■ Konfigurace nastavení režimu úspory energie

Je-li použita jednotka RAV-SP\*\*\*2AT / RAV-SM\*\*\*3AT nebo starší model, zobrazené nastavení se změní, ale úroveň aktuálního výkonu dosahuje stále „75 %“.

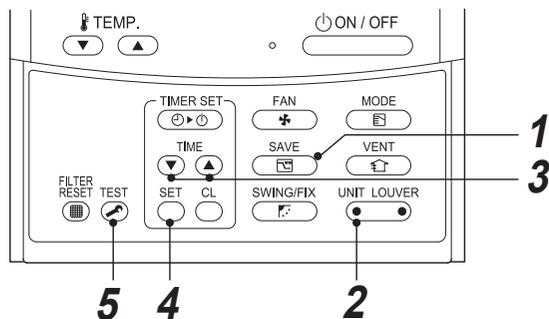

**1** Když klimatizace není v provozu, stiskněte tlačítko  po dobu min. 4 sekund.  bliká.

**2** Stisknutím  (levá strana tlačítka) vyberte nastavovanou vnitřní jednotku.

- Po každém stisknutí tlačítka dojde k následující změně čísla jednotky UNIT No.:

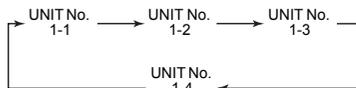

Spustí se ventilátor vybrané jednotky.

**3** Stisknutím tlačítek **TIME**   upravte nastavení úrovně výkonu.

- Každým stisknutím tlačítka dojde ke změně úrovně energie o 1 % v rozsahu od 100 % do 50 %.
- Výchozí tovární nastavení je 75 %.

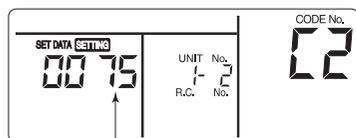

Nastavení úrovně energie v režimu úspory energie

**4** Stiskněte tlačítko .

**5** Stisknutím tlačítka  nastavení dokončíte.

#### POZNÁMKA

- Režim úspory energie se doporučuje při současném používání dalších elektrických spotřebičů, aby nedošlo k výpadku jističe obvodu. Režim úspory energie lze samozřejmě používat i k šetření spotřeby.
- Režim úspory energie spotřebovává méně proudu, ale zřejmě neohřeje/neochladí místnost stejně jako normální režim. (Maximální proud je omezen na přibližně 75 % (výchozí tovární nastavení) normálního režimu.)
- Chcete-li upravit nastavení úspory energie, viz „Konfigurace nastavení režimu úspory energie“ v části Režim úspory energie.
- Režim úspory energie je zachován do dalšího provozu i v případě spuštění/zastavení provozu, změny provozního režimu nebo resetování napájení v režimu úspory energie.

# 7 Údržba

## VAROVÁNÍ

Čištění vzduchového filtru a jeho dalších součástí vyžaduje nebezpečnou práci ve výškách; o její provedení proto požádejte kvalifikovaného instalátéra nebo kvalifikovaného servisního technika. Tyto práce neprovádějte sami.

### ▼ Čištění vzduchových filtrů

Ucpané vzduchové filtry snižují výkon chlazení a topení.

- 1) Zobrazí-li se „“ na dálkovém ovladači, vyčistěte vzduchové filtry.
- 2) Po provedeném vyčištění vzduchových filtrů stiskněte tlačítko  . Ikona „“ se skryje.

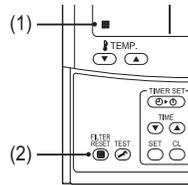

### ◆ Není-li klimatizace používána delší dobu

1. Nechejte několik hodin v chodu ventilátor, aby došlo k vysušení vnitřní části jednotek.
2. Stiskněte tlačítko  na dálkovém ovladači, aby došlo k zastavení chodu klimatizace a vypněte příslušný jistič.
3. Vyčistěte vzduchové filtry a namontujte je zpět.

### ◆ Před sezonou chlazení

#### Vyčistěte drenážní mísu

- Kontaktujte autorizovaného prodejce, u kterého jste výrobek koupili. (Vypuštění nelze provést, jsou-li drenážní vana nebo potrubí zaneseny. V některých případech může dojít k přetečení kapaliny a k navlhnutí stěn nebo podlahy. Před zahájením sezóny proveďte vyčištění drenážní vany.)

### ◆ Kontrolujte pravidelně!

- Je-li jednotka používána delší dobu, kvalita dílů se může zhoršit a může dojít k poruše nebo k problémům s vypouštěním vody v závislosti na teplotě, vlhkosti nebo prachu.
- Mimo obvyklou údržbu doporučujeme, abyste nechali provést kontrolu a údržbu u prodejce, kde jste jednotku zakoupili.

## POZNÁMKA

Pro zachování životního prostředí je velmi doporučeno provádět pravidelné čištění a údržbu vnitřních a venkovních jednotek provozované klimatizace, aby byl zajištěn její efektivní provoz.

Je-li klimatizace provozována dlouhodobě, doporučuje se pravidelná údržba (jednou ročně).

Navíc je třeba pravidelně kontrolovat venkovní jednotku na výskyt koroze a odřeniny, a v případě potřeby tyto vady odstranit nebo aplikovat antikorozi prostředek.

Všeobecné pravidlo: Je-li vnitřní jednotka v provozu více než 8 hodin denně, čistěte vnitřní a venkovní jednotku min. každé 3 měsíce. O toto čištění/údržbu požádejte příslušného odborníka.

Tato údržba prodlouží životnost výrobku, ačkoli to pro vlastníka představuje náklady.

Nejsou-li vnitřní a venkovní jednotky pravidelně čištěny, dojde k degradaci výkonu, zamrzání, úniku vody a dokonce k závadě kompresoru.

### ▼ Seznam údržby

Díl	Jednotka	Kontrola (vizuální / sluchová)	Údržba
Tepelný výměník	Vnitřní/venkovní	Ucpání prachem / nečistotami, odřeniny	Při ucpaném výměníku tepla jej umyjte.
Motor ventilátoru	Vnitřní/venkovní	Zvuk	Při generování neobvyklého zvuku proveďte příslušná opatření.
Filtr	Vnitřní	Prach / nečistoty, poškození	<ul style="list-style-type: none"> <li>• Je-li filtr znečištěn, umyjte jej vodou.</li> <li>• V případě poškození jej vyměňte.</li> </ul>
Ventilátor	Vnitřní	<ul style="list-style-type: none"> <li>• Vibrace, vyvážení</li> <li>• Prach / nečistoty, vzhled</li> </ul>	<ul style="list-style-type: none"> <li>• Při velmi špatné vibraci či vyvážení ventilátor vyměňte.</li> <li>• Je-li ventilátor znečištěn, zkontrolujte jej okartáčovat či umýt.</li> </ul>
Mřížky na sání / výstupu vzduchu	Vnitřní/venkovní	Prach/nečistoty, odřeniny	V případě deformace či poškození je opravte nebo vyměňte.
Drenážní vana	Vnitřní	Ucpání prachem / nečistotami, znečištění drenáže	Vyčistěte drenážní vanu a ověřte klesající úhel k zajištění dobré drenáže.
Ozdobný panel, lamely	Vnitřní	Prach / nečistoty, odřeniny	Umyjte je v případě znečištění, nebo aplikujte opravný nátěr.
Exteriér	Venkovní	<ul style="list-style-type: none"> <li>• Koroze, loupání izolace</li> <li>• Loupání / zvedání nátěru</li> </ul>	Aplikujte opravný nátěr.

# 8 Odstraňování problémů

Před vyžádáním opravy zkontrolujte níže popsané body.

	Příznak	Příčina
Nejedná se o závadu.	Venkovní jednotka <ul style="list-style-type: none"> <li>Vychází bílý, mlhavý, studený vzduch nebo voda.</li> <li>Někdy je slyšet hluk unikajícího vzduchu.</li> <li>Při zapnutí napájení je slyšet hluk.</li> </ul>	<ul style="list-style-type: none"> <li>Ventilátor venkovní jednotky se automaticky zastaví a je prováděno odmrazení.</li> <li>Při zahájení nebo ukončení odmrazení pracuje elektromagnetický ventil.</li> <li>Venkovní jednotka se připravuje na provoz.</li> </ul>
	Vnitřní jednotka <ul style="list-style-type: none"> <li>Někdy je slyšet svištění.</li> <li>Je slyšet tiché klapání.</li> <li>Vzduch vystupující z jednotky má neobvyklý zápach.</li> <li>Jednotku nelze uvést do chodu.</li> </ul>	<ul style="list-style-type: none"> <li>Při zahájení chodu jednotky, během chodu jednotky nebo ihned po ukončení chodu jednotky může být slyšet zvuk, jako když teče voda, nebo několik minut ihned po zahájení provozu jednotky mohou být slyšet provozní zvuky. Jedná se o zvuk proudícího chladiva nebo vypouštěného kondenzátu.</li> <li>Jedná se o zvuk, který je vytvářen při rozpínání a kontrakcích tepelného výměníku nebo jiné části z důvodu změny teploty.</li> <li>Klimatizace se drží různé pachy od stěn, kobereců, oděvů, cigaret, kosmetiky nebo jiných věcí.</li> </ul>
		<ul style="list-style-type: none"> <li>Nedošlo k výpadku napájení?</li> <li>Nedošlo k aktivaci jističe?</li> <li>Nedošlo k aktivaci ochranného zařízení? (Provozní kontrolka a ikonka ƒ na dálkovém ovladači blikají.)</li> </ul>
Znovu zkontrolujte.	Místnost není ochlazována nebo vyhřívána.	<ul style="list-style-type: none"> <li>Není zablokován přívod nebo výstup vzduchu z venkovní jednotky?</li> <li>Nejsou otevřeny dveře nebo okna?</li> <li>Je vzduchový filtr ucpaný prachem?</li> <li>Je množství vzduchu nastaveno na nízkou hodnotu „LOW“? Nebo je provozní režim nastaven na režim ventilátor „FAN“?</li> <li>Je nastavena odpovídající teplota?</li> </ul>

Vyskytuje-li se něco neobvyklého i po prověření výše uvedených skutečností, zastavte provoz jednotky, vypněte jistič a informujte prodejce, u kterého jste výrobek zakoupili, o čísle výrobku a zjištěných příznacích. Nepokoušejte se jednotku opravit sami, protože je to nebezpečné. Je-li na displeji dálkového ovladače zobrazen kontrolní indikátor (například  $EO$ ,  $FD$ ,  $HD$ ), informujte prodejce o typu tohoto indikátoru.

Dojde-li k jakékoli z níže uvedených situací, okamžitě zastavte chod jednotky, vypněte jistič a kontaktujte prodejce, u kterého jste klimatizaci zakoupili.

- Spínač nepracuje správným způsobem.
- Jistič se vypíná příliš často.
- Do jednotky se omylem dostala voda nebo cizí předmět.
- Jednotka nemůže být po odstranění příčiny aktivace ochranného zařízení uvedena opět do chodu.
- Došlo k zjištění jiných neobvyklých stavů.

## ■ Potvrzení a kontrola

Když dojde k chybě klimatizace, zobrazí se kód chyby a vnitřní UNIT No. na části displeje dálkového ovladače.

Kód chyby se zobrazí pouze během provozu. Pokud se přestane zobrazovat, pro potvrzení chyby proveďte obsluhu klimatizace podle následující odstavce „Potvrzení protokolu chyb“.

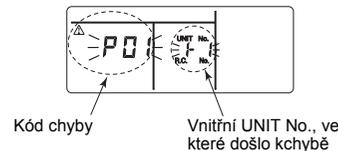

Kód chyby Vnitřní UNIT No., ve které došlo k chybě

## ■ Potvrzení protokolu chyb

Když dojde k chybě klimatizace, můžete potvrdit protokol chyb následujícím postupem. (Protokol chyb je uložen v paměti do počtu 4 chyb.)

Tento protokol lze potvrdit ve stavu provozu i ve stavu zastavení.

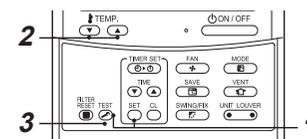

**1** Současným stisknutím tlačítek  $SET$  a  $TEST$  po dobu 4 nebo více sekund bude na displeji následující zobrazení.

Je-li zobrazen ƒ, režim přejde do režimu protokolu chyb.

- [01: Pořadí protokolu chyb] se zobrazí v CODE No..
- [Kód chyby] se zobrazí v CHECK.
- [Adresa vnitřní jednotky, ve které došlo k chybě] se zobrazí v UNIT No..

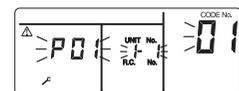

**2** Každým stisknutím tlačítka  $TEMP$ , které slouží k nastavení teploty, se zobrazí protokol chyb v pořadí uložení v paměti. Čísla vpole CODE No. označují CODE No. [01] (nejnovější) → [04] (nejstarší).

### POŽADAVEK

Nestiskněte tlačítko  $ON/OFF$ ; tím by došlo k vymazání celého protokolu chyb vnitřní jednotky.

**3** Po potvrzení se stisknutím tlačítka  $TEST$  vrátíte do obvyklého zobrazení.

## 9 Pracovní operace a výkon

### ▼ Kontrola před uvedením do provozu

- Zkontrolujte, zda je správně připojen uzemňovací vodič.
- Zkontrolujte, zda je nainstalován vzduchový filtr.
- Zapněte jistič 12 nebo více hodin před uvedením jednotky do provozu.

### ▼ 3-minutová ochranná funkce

Funkce třeminutové ochrany zabraňuje klimatizaci ve spuštění během prvních 3 minut po zapnutí hlavního vypínače napájení/jističe obvodu při opětovném spuštění jednotky.

### ▼ Výpadek napájení

Výpadek napájení během provozu jednotku zcela zastaví.

- Chcete-li obnovit provoz, stiskněte tlačítko ON / OFF (zap. / vyp.) na dálkovém ovladači.
- Blesk nebo provoz bezdrátového telefonu v automobilu může způsobit chybnou funkci jednotky. Vypněte hlavní vypínač napájení nebo jistič obvodu a po chvíli je opět zapněte. Stisknutím tlačítka ON / OFF na dálkovém ovladači spusťte jednotku znovu.

### ▼ Odmrazovací operace

Pokud při provozu topení zamrzne venkovní jednotka, dojde k automatickému spuštění odmrázování (na přibl. 2 až 10 minut) pro zachování kapacity topení.

- Při odmrázovacím provozu se zastaví ventilátory ve vnitřních i venkovních jednotkách.
- Během rozmrazovací operace bude rozmrazená voda vypuštěna ze spodní desky venkovní jednotky.

### ▼ Výchřevnost

Při topení je teplo absorbováno z vnějšku a přeneseno do místnosti. Tento způsob topení se nazývá systémem tepelného čerpadla. Je-li venkovní teplota příliš nízká, doporučujeme spolu sklimatizaci používat další topné zařízení.

### ▼ Ochranné zařízení

- Zastavuje chod klimatizace, dojde-li k jejímu přetížení.

### ▼ Provozní podmínky klimatizace

V zájmu zajištění správného výkonu použijte klimatizační jednotku v následujících tepelných podmínkách:

Chladicí provoz	Venkovní teplota : -15 °C až 43 °C (suchý teploměr)
	Pokojevá teplota : 21 °C až 32 °C (suchý teploměr), 15 °C až 24 °C (vlhký teploměr)
	<b>[POZOR]</b> Relativní vlhkost vzduchu místnosti – menší než 80 %. Je-li klimatizace provozována při vyšší hodnotě, může docházet ke kondenzaci vlhkosti na jejím povrchu.
Topení	Venkovní teplota : -15 °C až 15 °C (vlhký teploměr)
	Pokojevá teplota : 15 °C až 28 °C (suchý teploměr)

Pokud se klimatizační jednotka používá při jiných než výše uvedených podmínkách, může se aktivovat bezpečnostní ochranná funkce.

- Při aktivaci ochranného zařízení se zastaví chod jednotky a bliká provozní kontrolka a indikátor kontroly na dálkovém ovladači.

### ▼ Je-li ochranné zařízení aktivováno

- Vypněte jistič a proveďte kontrolu. Pokračování v provozu jednotky může způsobit poruchu.
- Zkontrolujte, zda je nainstalován vzduchový filtr. Není-li použit, může dojít k zanesení tepelného výměníku prachem a může docházet k úniku vody.

### ▼ Při chlazení

- Přívod nebo výstup vzduchu z venkovní jednotky je zanesen.
- Proti výstupnímu otvoru pro odvod vzduchu z venkovní jednotky neustále fouká silný vítr.

### ▼ Při topení

- Vzduchový filtr je zanesen velkým množstvím prachu.
- Přívod nebo výstup vzduchu z pokojové jednotky je zanesen.

### ▼ Nevypínejte ochranný jistič

- Během provozní sezóny klimatizace nechávejte jistič stále zapnutý a používejte tlačítko ON / OFF na dálkovém ovladači.

### ▼ Dávejte pozor na sníh a námrazu na venkovní jednotce

- V oblastech, kde více sněží, jsou často otvory pro vstup a výstup vzduchu na venkovní jednotce pokryty sněhem nebo námrazou. Jestliže jsou sníh nebo námraza ponechány na venkovní jednotce, může to způsobit selhání stroje nebo špatné ohřívání.
- V chladných oblastech věnujte pozornost výpustné hadici, aby beze zbytku odváděla vodu a bylo tak zabráněno zamrznutí vody uvnitř hadice. Jestliže voda zamrzne ve výpustné hadici nebo uvnitř venkovní jednotky, může to způsobit selhání stroje nebo špatné ohřívání.

## 10 Instalace

### Instalaci klimatizace neprovádějte v následujících místech

- Neinstalujte klimatizaci v místě do 1 m od televizoru, stereozařízení nebo rádia. Je-li jednotka nainstalována na takovém místě, bude šum generovaný klimatizací rušit provoz těchto zařízení.
- Neinstalujte klimatizaci v blízkosti vysokofrekvenčního zařízení (šicí stroj, masážní stroj pro komerční použití atd.), protože může dojít k chybné funkci jednotky.
- Místa, na kterých se vyskytují železné piliny nebo piliny z jiných kovů. Dojde-li k nahromadění železných nebo jiných kovových pilin na vnějším povrchu klimatizace, může dojít k spontánnímu vznícení a k následnému požáru.
- Neinstalujte klimatizaci ve vlhkosti či olejem nasyceném prostředí nebo v místě, kde je generována pára, saze či korozivní plyn.
- Neinstalujte klimatizaci v místě s vysokým obsahem soli, jako je pobřeží moře.
- Neinstalujte klimatizaci v místě, kde se používá velké množství strojového oleje.
- Neinstalujte klimatizaci v místě, které je obvykle vystaveno účinkům silného větru, jako je pobřeží moře.
- Neinstalujte klimatizaci v místě, kde je generován sirmý plyn, jako jsou vřídla a lázně.
- Neinstalujte klimatizaci na lodní či pojezdový jeřáb.
- Neinstalujte klimatizaci v kyselém či zásaditém prostředí (ve vřidelní oblasti či blízko chemické továrny nebo v místě vystaveném účinkům emisí spalování). Mohlo by dojít ke korozi hliníkových žeber a měděného potrubí ve výměníku tepla.
- Neinstalujte klimatizaci blízko překážky (větrací či osvětlovací zařízení apod.), která brání výstupu vzduchu. (Vzduchové turbulence mohou snížit výkon nebo deaktivovat zařízení.)
- Klimatizaci nepoužívejte pro zvláštní účely, jako je uchovávání jídla, přesných přístrojů či uměleckých předmětů, ani tam, kde se nacházejí chovná zvířata nebo pěstované rostliny. (Mohlo by dojít ke snížení kvality uchovávaných materiálů.)
- Neinstalujte klimatizaci nad předměty, které nesmějí zvlhnout. (Je-li relativní vlhkost vzduchu větší než 80 % nebo dojde-li k ucpání drenážního otvoru, může vnitřní jednotky kapat kondenzovaná vlhkost.)
- Neinstalujte klimatizaci v místě, kde se používá organické rozpouštědlo.
- Neinstalujte klimatizaci blízko dveří či okna, které je vystaveno účinkům vlhkého venkovního vzduchu. Na klimatizaci může dojít ke kondenzaci vlhkosti.
- Neinstalujte klimatizaci v místě, kde je často používán speciální sprej.

### Pozor na hluk a vibrace

- Neinstalujte klimatizaci v místě, kde hluk venkovní jednotky nebo horký vzduch z výdechu obtěžuje sousedy.
- Nainstalujte klimatizaci na pevném a stabilním základu, aby nedocházelo k přenosu rezonancí, provozního hluku a vibrací.
- Je-li v provozu jedna vnitřní jednotka, mohou být slyšet zvuky z jiných vypnutých vnitřních jednotek.

# 11 Specifikace

Model	Hladina akustického výkonu (dBA)		Hmotnost (kg)
	Chlazení	Topení	
RAV-SM406BTP-E	*	*	23
RAV-SM456BTP-E	*	*	23
RAV-SM566BTP-E	*	*	23
RAV-SM806BTP-E	*	*	30
RAV-SM1106BTP-E	*	*	40
RAV-SM1406BTP-E	*	*	40
RAV-SM1606BTP-E	*	*	40

\* Méně než 70 dBA

## Prohlášení o shodě

Výrobce: TOSHIBA CARRIER (THAILAND) CO., LTD.  
144/9 Moo 5, Bangkadi Industrial Park, Tivanon road, Tambol Bangkadi,  
Amphur Muang, Pathumthani 12000, Thailand

Zplnomocně představitel / držitel TCF: Nick Ball  
Technický ředitel Toshiba EMEA  
Toshiba Carrier UK Ltd.  
Porsham Close, Belliver Industrial Estate,  
PLYMOUTH, Devon, PL6 7DB.  
Spojené království

Tímto potvrzuje, že níže popsané strojní zařízení:

Obecný název: Klimatizační jednotka

Model / typ: RAV-SM406BTP-E  
RAV-SM456BTP-E  
RAV-SM566BTP-E  
RAV-SM806BTP-E  
RAV-SM1106BTP-E  
RAV-SM1406BTP-E  
RAV-SM1606BTP-E

Obchodní název: Klimatizační jednotka řady Super s digitálním převodníkem

Splňuje požadavky směrnice „Strojní zařízení“ (2006/42/EC) a převedení nařízení do vnitrostátního práva

**„Prohlášení o zahrnutí částečně zkompletovaného strojního zařízení“**

Nesmí být uvedeno do provozu, dokud nebude finální strojní zařízení, do něhož má být zahrnuto, prohlášeno za vyhovující podle ustanovení této směrnice, kde je to vhodné.

### POZNÁMKA

Toto prohlášení pozbývá platnosti v případě provedení technických či provozních úprav bez souhlasu výrobce.

<b>Informace podle směrnice EMC 2004/108/EC</b>	
(Název výrobce)	<b>TOSHIBA CARRIER (THAILAND) CO., LTD.</b>
(Adresa, město, země)	144/9 Moo 5, Bangkadi Industrial Park, Tivanon road, Amphur Muang, Pathumthani 12000, Thailand
(Název dovozce/distributora v EU)	Toshiba Carrier UK Ltd.
(Adresa, město, země)	Porsham Close, Belliver Industrial Estate, PLYMOUTH, Devon, PL6 7DB. Spojené království

## **TOSHIBA CARRIER (THAILAND) CO.,LTD.**

**144/9 MOO 5, BANGKADI INDUSTRIAL PARK, TIVANON ROAD, TAMBOL BANGKADI,  
AMPHUR MUANG, PATHUMTHANI 12000, THAILAND.**

**1115460101**